



Instrukcja użytkowania

Operating instructions

Notice d'utilisation

Инструкция по эксплуатации



**SYNCHRO
CLEO**

Polski ▶ Strona 3 - 8

English ▶ Page 9 - 14

Français ▶ Page 15 - 20

Русский ▶ Страница 21 - 26

Instrukcja ogólna użytkowania produktu

Krzesła i fotele biurowe muszą być użytkowane zgodnie z przeznaczeniem i należytą dbałością.

Użytkowanie krzesła w jakiegokolwiek inny sposób (stawanie, siadanie na podłokietnikach itp.) stanowi zagrożenie i grozi wypadkiem.

Kilka uwag na temat prawidłowego użytkowania krzesła:

1. Wysokość i głębokość siedziska powinna być dostosowana do wzrostu użytkownika, tak aby cała powierzchnia wyprofilowanego siedziska była zajęta.
2. Oparcie powinno stale podparć kręgosłup użytkownika. Szczególną uwagę należy zwrócić na podparcie części lędźwiowej kręgosłupa.
3. Zaleca się częste zmiany pozycji siedzenia, podczas których krzesło porusza się podążając za ruchem siedzącego.

SERWIS ORAZ GWARANCJA

UWAGA:

Wszelkich napraw związanych z wymianą części mechanicznych oraz amortyzatorów może dokonywać tylko wyspecjalizowany personel.

W krzesłach PROFIm odpowiednio wyprofilowane oparcie i siedzisko oraz zastosowany mechanizm regulacyjny spełniają wymogi ergonomii i pozwalają osiągnąć właściwą pozycję siedzącą, przy której kręgosłup może zachować swój naturalny kształt.

Pozostałe uwagi:

SKÓRA

Skóra jest surowcem naturalnym. Wszelkie zadrapania, blizny, uklucia owadów, różnice w fakturze i odcieniach są naturalne i nie obniżają jej jakości. Konserwacji należy dokonywać wyłącznie specjalnymi środkami pielęgnacyjnymi, przeznaczonymi do skór, które tworzą powłokę ochronną, odporną na wodę i substancje oleiste.

TAPICERKA

Przy usuwaniu jakichkolwiek zabrudzeń należy używać tylko delikatnych płynów czyszczących.

PLASTIKOWE ELEMENTY

Do czyszczenia elementów plastikowych najbardziej odpowiednie są wszelkie środki oparte na bazie mydła

Warunki gwarancji na wyroby firmy PROFIm znajdują się na stronie internetowej:

www.profim.pl

Eksploatacja:

- Meble należy chronić przed bezpośrednim działaniem promieni słonecznych,
- Skórzane meble nie powinny stać blisko grzejnika lub innych źródeł ciepła. Minimalna odległość od źródła ciepła powinna wynosić ok. 30cm.
- Chronić przed zawilgoceniem,
- Chronić tkaninę tapicerki przed zabrudzeniem takim jak: tłuszcze, pot, smary, itp. W przypadku zabrudzeń stosować odpowiednie preparaty do czyszczenia.
- Wyroby powinny być przynajmniej raz w roku odkurzone,
- Kółka twarde stosowane są do miękkich podłóg (wykładziny, dywany),
- Kółka miękkie stosowane są do podłóg twardych (panele, parkiety, PCV).
- Należy przestrzegać zasad dotyczących eksploatacji wyrobów zawierających elementy z drewna/sklejki drewnianej:
 - zakres temperatur $+15 \div 30^{\circ}\text{C}$,
 - zakres wilgotności $40 \div 65\%$

Prosimy zwracać szczególną uwagę na możliwość zniszczenia powierzchni elementów drewnianych o krawędzie biurek i innych urządzeń biurowych.

Uszkodzenia mechaniczne powierzchni drewnianych nie są uznawane za wady produktu.



A

Wysokość siedziska

- ▶ Obniżanie siedziska:
 1. Usiądź na siedzisku.
 2. Pociągnij dźwignię w górę (siedzisko będzie się powoli obniżać).
 3. Puszczanie dźwigni na żądanej wysokości ustawi bieżącą pozycję.
- ▶ Podwyższanie siedziska:
 1. Wstań z krzesła.
 2. Pociągnij dźwignię ku górze (siedzisko będzie się powoli unosić).
 3. Puszczanie dźwigni na żądanej wysokości ustawi bieżącą pozycję.



B

Regulacja głębokości siedziska

- ▶ Wciśnij przycisk pod siedziskiem.
- ▶ Trzymając przycisk ustaw siedzisko w żądanej pozycji.
- ▶ Zwolnij przycisk. Siedzisko zablokuje się w bieżącej pozycji.

UWAGA!!!

Funkcja dostępna tylko w modelach wyposażonych w mechanizm SL oraz SFL.

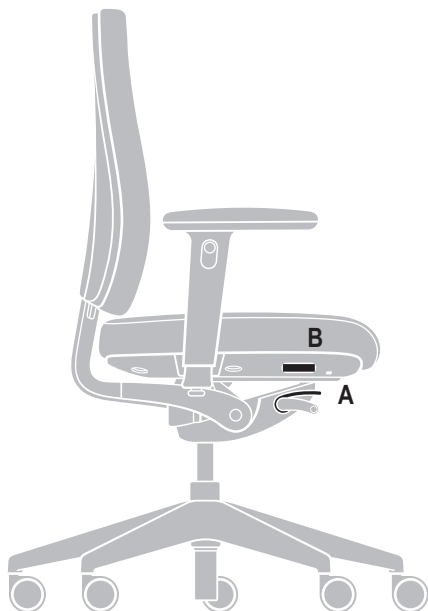

**C**

Kąt nachylenia oparcia i siedziska

- ▶ Zmiana kąta nachylenia oparcia i siedziska:
 1. Uruchoń mechanizm SYNCHRO przekręcając dźwignię do dołu. Przy dźwigni skierowanej w dół możliwe jest synchroniczne odchylenie siedziska wraz z oparciem.
 2. Wywołuj nacisk na oparcie aż do momentu uzyskania pożądanego odchylenia.
 3. Przekręć dźwignię do góry aby ustawić oparcie w żądanym położeniu.





D

Regulacja wysokości oparcia

- ▶ Wciśnij przycisk pod oparciem.
- ▶ Trzymając przycisk ustaw oparcie w żądanej pozycji.
- ▶ Zwolnij przycisk. Oparcie zablokuje się w bieżącej pozycji.

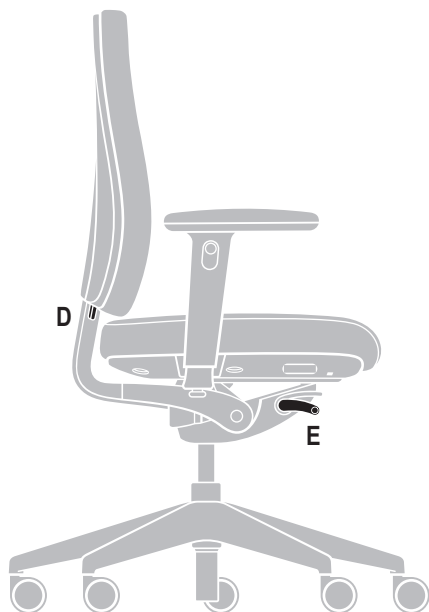

E

Siła odchylenia oparcia

- ▶ Odkręcając korbę pokrętła zmniejszysz siłę oporu oparcia, dostosowując krzesło do osób o mniejszej wadze ciała.
- ▶ Dokręcając korbę pokrętła zwiększysz opór oparcia, dostosowując krzesło do osób o większej wadze ciała.



F

Dodatkowe pochylenie siedziska i oparcia

- ▶ Zwolnij mechanizm regulacji kąta odchylenia oparcia i siedziska (patrz pkt. C).
- ▶ Pociągnij dźwignię pod siedziskiem. Siedzisko i oparcie pochyłają się ku przodowi.

UWAGA!

Opcja możliwa tylko w modelach z mechanizmem SFL.

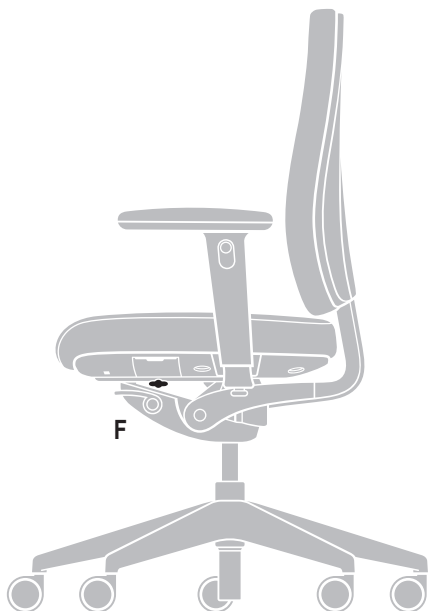

General instruction concerning product use

Office chairs and armchairs must be used according to their assignment and with due care.

Using the chair in any other way (standing, sitting on armrests etc.) is a risk and may end in an accident.

Some remarks on proper chair use:

1. The height and depth of the seat should be adapted to the height of the user so that the whole surface of the profiled seat is occupied. Only then the proper support is ensured for the back.
2. The backrest should at all times support the user's spine, which is why special attention should be paid to the support of the lumbar part.
3. Frequent changes of the seat position during which the chair moves accompanying the moves of the sitting person are recommended.

SERVICE AND GUARANTEE

NOTE:

Only specialized personnel should perform all repairs connected with the exchange of mechanical parts and shock absorbers.

The PROFIM[™] chairs with their properly profiled backrest and seat and used regulation mechanism fulfill the ergonomic requirements – they let achieve a proper seating position in which the spine can keep its natural shape.

Other remarks:

LEATHER

Leather is a natural material. All scratches, scars, insect pricks, differences in the texture and shades are natural and do not lower its quality. Proper maintenance should be performed with the use of special agents creating a protection layer, resistant against water and oil substances.

UPHOLSTERY

Only delicate cleaning liquids should be used when removing any dirty spots.

PLASTIC ELEMENTS

Any agents based on soap are proper for cleaning plastic elements.

Terms of the guarantee for the PROFIM[™] products are available on the web site:

www.profim.eu

Operation:

- furniture should be protected from direct sunbeam
- leather furniture should not be placed close to any heating.
Minimal distance from source of heat is 30 cm.
- avoid humidity
- protect the upholstery against fat, sweat, grease, etc.
If dirty, use appropriate cleaners.
- products should be vacuumed at least once a year
- hard castors are dedicated for soft floors (carpets)
- soft castors are dedicated for hard floors (panels, PVC, parquets)
- It is necessary to follow the conditions below of use of the products with wood/plywood elements:
 - temperature range $+15 \pm 30$ °C,
 - moisture range $40 \pm 65\%$,
- please pay attention to avoid of scratching the surface of wooden elements by desks or other office elements.
Any mechanical damages are not considered as product defects.



A

Height of the seat

- ▶ Lowering the seat
 1. Sit down on the seat.
 2. Pull the lever upwards (the seat will drop slowly).
 3. Release the lever at the desired height and lock the position.
- ▶ Raising the seat:
 1. Stand up.
 2. Pull the lever upwards (the seat will rise slowly).
 3. Release the lever at the desired height and lock the position.



B

Seat depth adjustment

- ▶ Press the button under the seat.
- ▶ Holding the button pressed adjust the seat to the desired position.
- ▶ Release the button and mechanism will lock in.

NOTE!

It is possible to adjust the depth of the seat only in SL and SFL models.

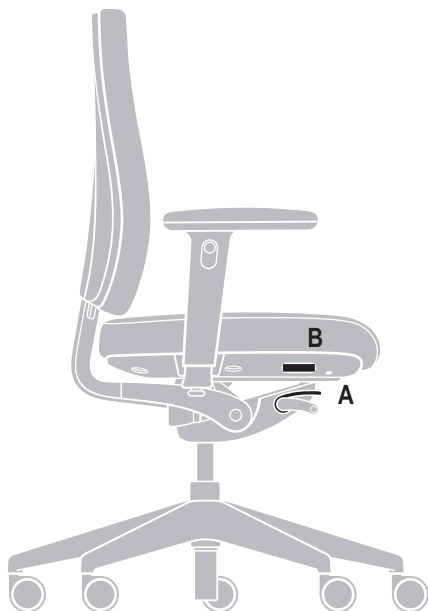



C

Angle of the backrest and the seat

- ▶ Adjustment of the angle of the backrest and the seat
- 1. Start the SYNCHRO mechanism by turning the lever downwards. Synchronous reclining of the seat with the backrest is possible with the lever in the lower position.
- 2. Lean against the backrest until it reaches definite inclination.
- 3. Turn the lever up to adjust the backrest into desired position.





D

Height of the backrest

- ▶ Press the button under the backrest.
- ▶ Holding the button pressed adjust the backrest to the desired position.
- ▶ Release the button to lock the backrest.

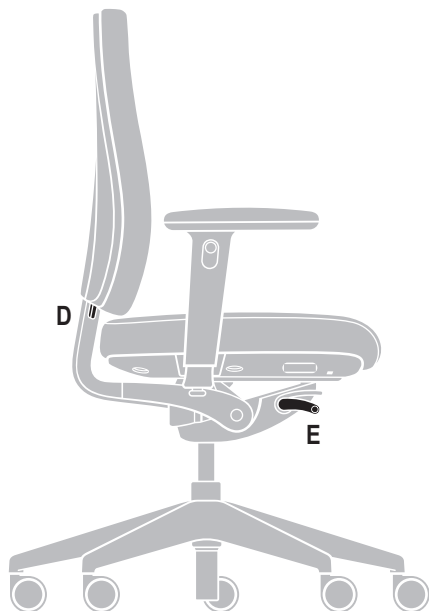

E

Value of the backrest reclining force

- ▶ You will decrease the backrest resisting force by unscrewing the bolt - adjusting the chair to persons weighting less.
- ▶ You will increase the backrest resisting force by tightening the bolt - adjusting the chair for the persons weighting more.



F

Additional seat and backrest angle

- ▶ Release the lever adjusting the seat and the backrest angle.
(See point C)
- ▶ Pull the lever under the seat.
The seat and the backrest will lean forwards.

NOTE!

It is possible to adjust additional seat and backrest angle only in SFL models.

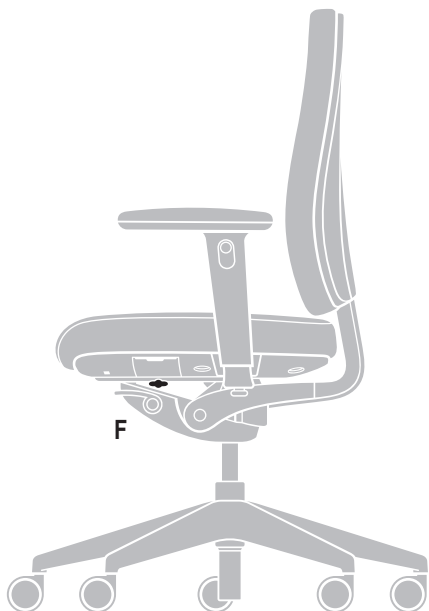

L'instruction Générale de l'utilisation de produit:

Les chaises et les fauteuils de bureau doivent être utilisés conformément à leur destination et avec la sollicitude convenable. L'utilisation de la chaise d'une manière différente quelconque (se mettre debout ou s'asseoir sur les accoudoirs etc.) constitue une menace et peut provoquer un incident.

Quelques remarques au sujet de l'utilisation régulier de la chaise:

1. La hauteur et la profondeur du siège doivent être adaptées à la taille de l'utilisateur; pour que toute la surface du siège profilé soit occupée. Seulement en ce cas est assuré l'appui convenable du dos.
2. Le dossier doit toujours appuyer la colonne vertébrale de l'utilisateur, pour cela il faut faire l'attention particulière sur l'appui de la partie des lombes de la colonne vertébrale.
3. On conseille les changements réquents de la position de s'asseoir, pendant lesquels la chaise se remue suivant le mouvement de celui qui reste assis.

LE SERVICE :

REMARQUE:

Toutes les réparations liées à l'échange des parties mécaniques, ainsi que des amortisseurs, ne peuvent être exécutées que par le personnel spécialisé.

Dans les chaises PROFI^m, le dossier convenablement profilé et le siège, ainsi que le mécanisme de régulation qui a été appliqué, accomplissent les exigences d'ergonomie - ils permettent d'obtenir la position juste de s'asseoir, pendant laquelle la colonne vertébrale peut maintenir sa forme naturelle.

Autres remarques:

LE CUIR

Le cuir est la matière première naturelle. Toutes les égratignures, cicatrices après les piqûres des insectes, les différences dans la facture et dans la teinte sont naturelles et ne diminuent pas sa qualité. Il est absolument nécessaire que la conservation soit faite à l'usage des moyens spéciaux du soin, qui forment une couche de protection, qui résiste à l'eau et aux substances huileuses.

LA TAPISSERIE

Pendant l'élimination des salissures quelconques il ne convient que d'utiliser des liquides purgatifs délicats.

LES ÉLÉMENTS DE MATIÈRE PLASTIQUE

Pour le nettoyage des éléments de matière plastique, les plus convenables sont tous les moyens basés sur le savon.

On peut trouver les conditions de la garantie pour les produits de PROFI^m dans la site web:

www.profim.eu

Mode d'utilisation:

- Ne pas exposer les meubles à la lumière directe du soleil,
- Les meubles recouverts de cuir ne doivent pas être placés à proximité d'une source de chaleur telle que radiateur. La distance maintenue entre le meuble et toute source de chaleur doit être d'au moins 30 cm.
- Protéger contre l'humidité,
- Éviter toute salissure des revêtements tissus par graisse, transpiration, huiles etc...
En cas de souillures n'utiliser que les produits préconisés à cet effet.
- Il faut passer les meubles à l'aspirateur au moins une fois par an,
- Les roulettes dures sont prévues pour des revêtements sols souples tels que moquettes et tapis,
- Les roulettes molles sont prévues pour les sols durs.
- notes sur l'emploi des produits contenant des éléments en bois ou en contre-plaqué :
 - plage de températures : $+15 \div 30$ °C,
 - plage d'humidité : $40 \div 65\%$,
- veuillez prêter une attention particulière pour ne pas abîmer à surface des éléments en bois contre les bords des bureaux ou d'autre équipement de bureau.
Les dégradations mécaniques des surfaces en bois ne sont pas considérées en tant que défauts du produit.



A

Hauteur de l'assise

- ▶ Abaissement de l'assise :
 1. Asseyez-vous sur le siège.
 2. Tournez le levier vers le haut (l'assise s'abaissera lentement).
 3. Tournez le levier vers le bas à la hauteur demandée pour fixer la position actuelle.
- ▶ Relevage de l'assise:
 1. Levez-vous du siège.
 2. Tirez le levier vers le haut (l'assise se relèvera lentement).
 3. Lâchez le levier à la hauteur demandée pour fixer la position actuelle.



B

Réglage en profondeur du siège

- ▶ Appuyer le bouton sous le siège.
- ▶ Maintenir le bouton enfoncé et ajuster le siège à la position désirée.
- ▶ Relâcher le bouton. Le siège va se bloquer dans la position actuelle.

ATTENTION!

Cette fonction n'est disponible que pour les modèles dotés d'un mécanisme « SL/SFL ».

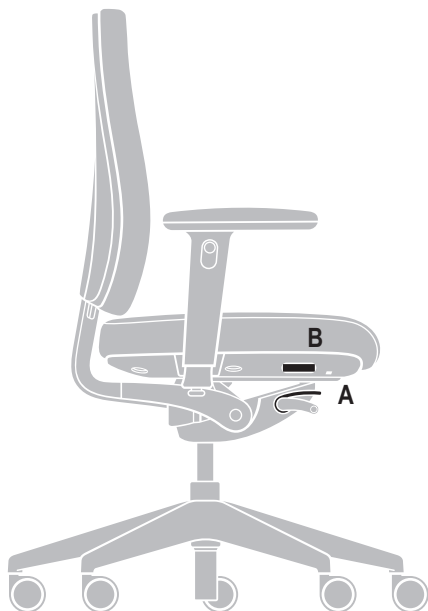



C

Angle d'inclinaison du dossier et d'assise

- Réglage d'angle d'inclinaison du dossier et d'assise:
1. Mettez en marche le mécanisme SYNCHRO en tournant le levier vers le bas. Lorsque le levier est tourné vers le bas, il est possible d'incliner le dossier et l'assise d'une manière synchronisée.
 2. Poussez le dossier jusqu'à ce que vous obteniez un angle satisfaisant.
 3. Tournez le levier vers le haut pour mettre le dossier dans la position choisie.

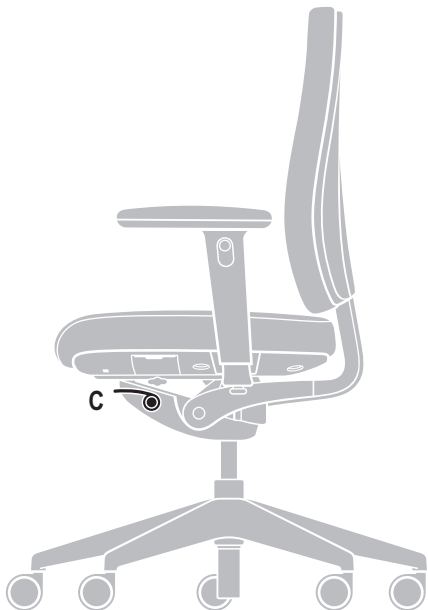



D

Réglage de l'hauteur du dossier

- ▶ Appuyez le bouton sous le dossier.
- ▶ En l'appuyant, mettez le dossier dans la position choisie.
- ▶ Relâchez le bouton. Le dossier sera bloqué dans la position courante.

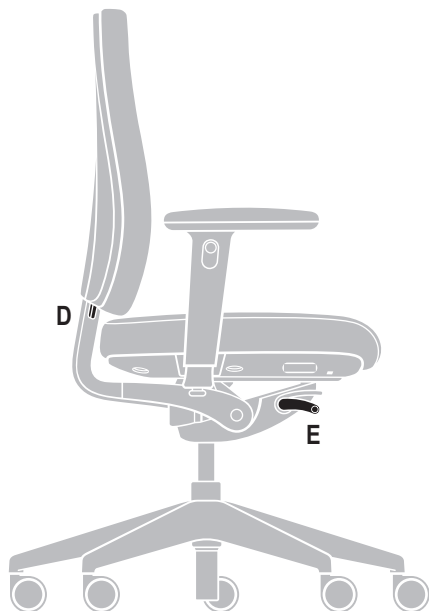

E

Force d'inclinaison du dossier

- ▶ En desserrant la vis vous diminuerez la force de résistance du dossier, en adaptant par ce fait le siège pour les personnes plus légères.
- ▶ En resserrant la vis vous augmenterez la résistance du dossier, en adaptant par ce fait le siège pour les personnes plus lourdes.



F

L'inclinaison supplémentaire du siège et du dossier

- ▶ Libérer le dispositif de réglage de l'inclinaison du dossier et du siège (voir point C).
- ▶ Actionner le levier situé sous le siège. Le siège et dossier vont s'incliner en avant.

ATTENTION!

Cette fonction n'est disponible que pour les modèles dotés d'un mécanisme « SFL ».

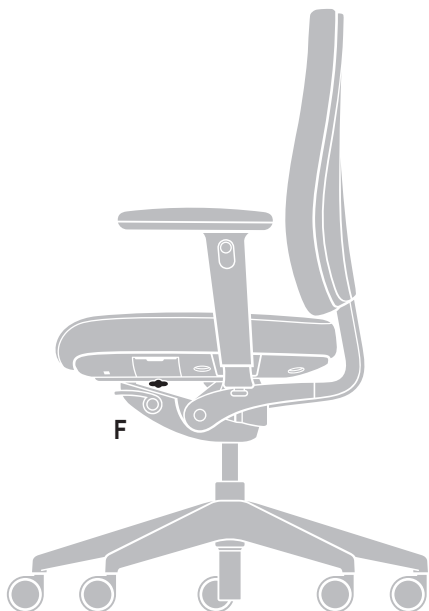

Общая инструкция по использованию продукции:

Стулья и офисные кресла должны использоваться в соответствии с назначением и надлежащей заботливостью. Использовать кресло каким-либо другим способом (стоять на нем, сесть на подлокотники, итп.) опасно и угрожает несчастным случаем.

Несколько замечаний по правильному использованию кресла:

1. Высота и глубина сиденья должны быть приспособлена к росту пользователя, таким образом, чтобы вся поверхность профилированного сиденья была занята. Только тогда обеспечена соответствующая подпорка спины.
2. Спинка должна постоянно быть опорой позвоночника пользователя. Поэтому особое внимание следует обратить на подпорку поясничной части позвоночника.
3. Рекомендуются частые изменения сидячего положения, во время которых кресло двигается в направлении за движением сидящего.

СЕРВИС

ВНИМАНИЕ:

Всякие ремонты, связанные с заменой запчастей или амортизаторов, производятся только высококвалифицированным персоналом.

В креслах PROFIM[™] профилированные соответствующим образом спинка и сиденье, а также применяемый регулировочный механизм, соответствуют требованиям эргономики - позволяют получить правильное сидячее положение, при котором позвоночник соблюдает свою натуральную форму.

Остальные замечания:

КОЖА

Кожа - это натуральное сырье. Всякие царапины, близны, укусы насекомых, различия в фактуре и цветовых тонах являются натуральными и не понижают ее качества. Обязательна консервация специальными средствами, служащими для ухода за кожей, которые создают защитное покрытие, прочное к воде и маслянистым веществам.

ОБИВКА

При устранении каких-либо загрязнений применять только деликатные очистительные растворы.

ПЛАСТМАССОВЫЕ ЭЛЕМЕНТЫ

Для очистки пластмассовых элементов наиболее подходящие все средства на базе мыла.

Условия гарантий на изделия PROFIM[™] находятся на нашем сайте :

www.profim.eu

Эксплуатация:

- Мебли нада береч от солнца
- мебели из кож не должны стоять недалеко от радиатора или других источников тѐпла
Минимальная дальность от источников тѐпла должна выносить около 30цм
- Береч перед сырым
- Береч ткань обивки перед нечистотами такими как : жир, пот, смазки и другие
В случае запачкания применять подходящие моющие средства
- хотя бы раз в году нада ситрать пыль из изделия
- Твёрдые колеса применяные до мягких поверхностей(ковѐр, выкладка)
- Мягие колеса применяные до твѐрдыз поверхностей (Панели, ПВХ, паркеты)
- Полагаться соблюдать принципы касающихся эксплуатации изделий содержающих элементы из древесины / /деревянной фанеры:
 - пределы температур $+ 15 \div 30$ ° Ц,
 - пределы влажности $40 \div 65\%$,
- просим обращать особенное внимание на возможность разрушения поверхности деревянных элементов о краях письменных столов или других канцелярских устройств.
Механические повреждения деревянных поверхностей не признаются как дефекты продукта.



A

Высота сидения

- ▶ Снижение сидения:
 1. Сядь на сидении.
 2. Потяни рычаг вверх (сидение будет медленно снижаться).
 3. Освобождение рычага на требуемой высоте установит актуальную позицию.
- ▶ Повышение сидения:
 1. Встань с кресла.
 2. Потяни рычаг вверх (сидение будет медленно подниматься).
 3. Освобождение рычага на требуемой высоте зафиксирует актуальную позицию.



B

Регулировка глубины сиденья

- ▶ Нажми кнопку под сиденьем.
- ▶ Придерживая кнопку, установи сиденье в необходимом положении.
- ▶ Отпусти кнопку. Сиденье заблокируется в установленном положении.

ВНИМАНИЕ!!!

Функция доступна только в моделях с механизмом SL/SFL.

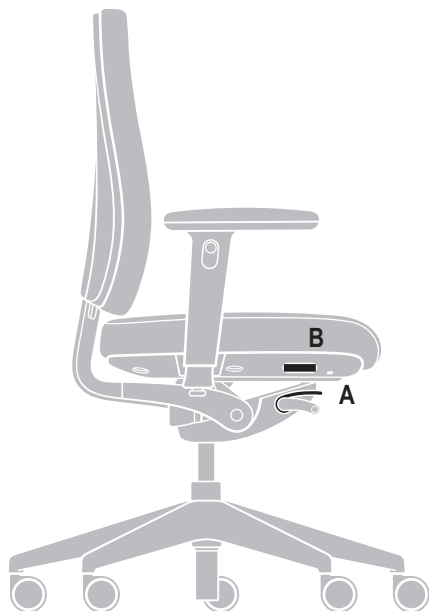

**С****Угол наклона спинки и сидения**

- ▶ Регулировка угла наклона спинки и сидения
- 1. Запусти механизм СИНХРО поворачивая рычаг вниз. При рычаге, поднятом вниз возможно синхронное отклонение сидения вместе со спинкой.
- 2. Производи нажим на спинку вплоть до момента получения определенного отклонения.
- 3. Поверни рычаг вверх, чтобы зафиксировать спинку в требуемом положении.





D

Регулировка высоты спинки

- ▶ Нажими кнопку под спинкой.
- ▶ Придерживая кнопку, установи спинку в необходимой положении.
- ▶ Отпусти кнопку. Спинка заблокируется в установленном положении.

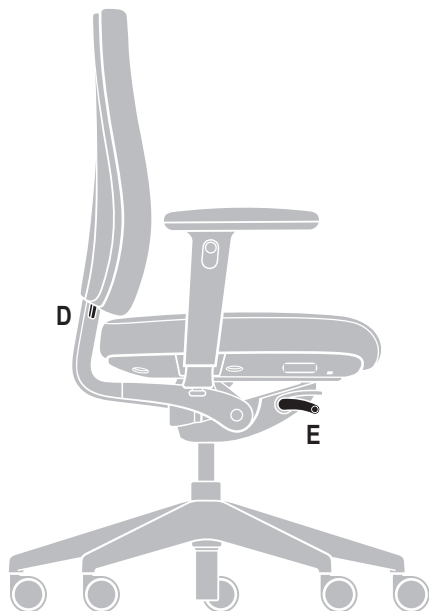

E

Сила нажима на спинку

- ▶ Откручивая болт, уменьшишь силу опора спинки, приспособивая таким образом кресло для лиц с меньшим весом тела.
- ▶ Прикручивая болт увеличишь силу опора спинки, приспособивая кресло для лиц с большим весом тела.



F

Дополнительный наклон сиденья и спинки

- ▶ Освободи механизм регулировки угла наклона спинки и сиденья (см. п. С)
- ▶ Потяни рычаг под сиденьем. Сиденье и спинка наклонятся вперед.

ВНИМАНИЕ!!!

Функция возможна только в моделях с механизмом SFL.

